



GUÍA 14 EJE TEMÁTICO “Encuentro de dos mundos”

Semanas 28 de septiembre al 09 de octubre 2020

Objetivo General: “Conocer y apreciar hechos significativos del pasado de su comunidad y país”.

Habilidades: Comprender, expresar, comunicar, valorar, asociar, coordinar, trazar.

Ámbito Desarrollo Personal y Social:

OA 4 Apreciar el significado que tienen para las personas y las comunidades, diversas manifestaciones culturales que se desarrollan en su entorno.

OA 6: Coordinar con precisión y eficiencia sus habilidades psicomotrices finas en función de sus intereses.

OA 5: Comunicar el bienestar que le produce el movimiento, al ejercitar y recrear su cuerpo.

Actividad 1: En esta etapa aprenderemos más de nuestras raíces y de los pueblos que habitaban Chile antes de la llegada de los españoles.

Vamos a comenzar escuchando la canción “Cristóbal Colón” que encuentras en el video adjunto. Comenta con tu familia lo que dice la canción y luego baila, recuerda mover todo tu cuerpo porque es una forma de ejercitarlo.

- Dibuja y pinta lo que escuchaste en la canción.

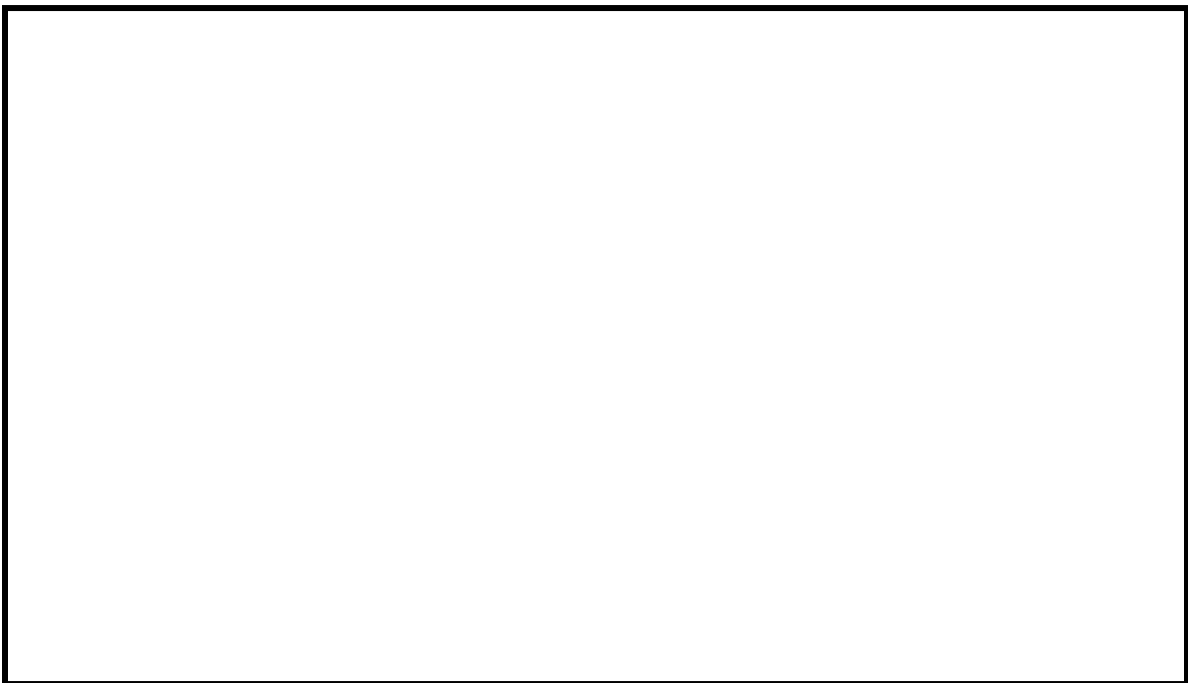

Actividad 2: En la página www.alincolncollege.cl, pestaña “clases virtuales”, está el enlace para que te conectes a la clase del día lunes. En esta clase aprenderemos lo que significa la expresión “Encuentro de dos mundos” (semana 1).



Actividad 3: ¿Qué ves en la imagen?, ¿por qué crees que el barco tiene esa forma?, ¿habías escuchado la palabra carabela?

Las carabelas son embarcaciones de material ligero que se utilizaban antiguamente para viajar, estaban construidas de madera y tenían mástiles con velas con las que el viento les ayudaba a navegar.

Recorta la carabela, primero por el contorno, luego sepárala en partes recortando por la línea punteada, una vez que tengas listas las partes del rompecabezas, ármalo y pégalo en una hoja.

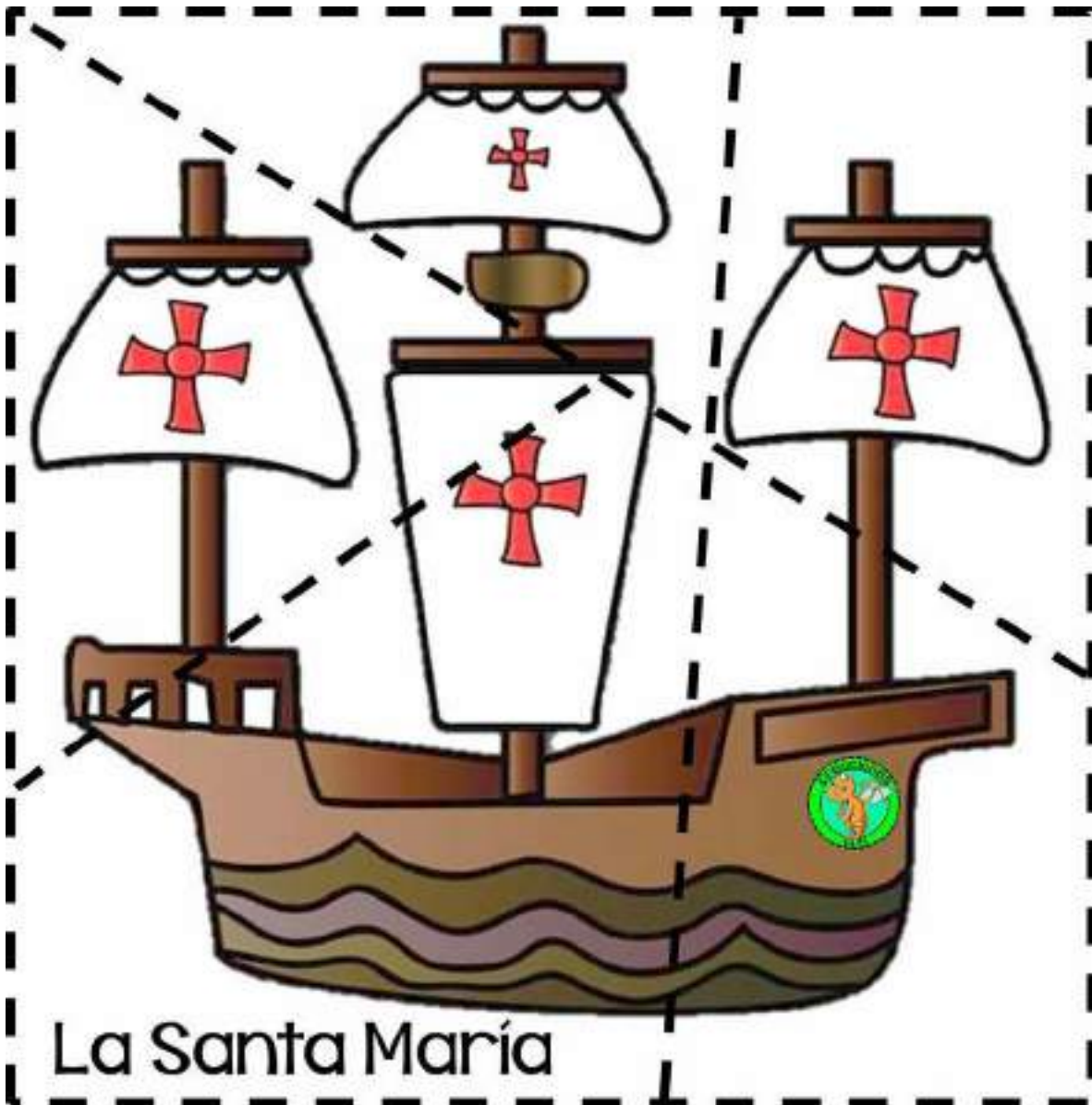



Actividad 4: Observa el mapa de Chile. Antes de la llegada de los españoles ya existían pueblos originarios que habitaban nuestro país. Pide a un adulto que te lea sus nombres.

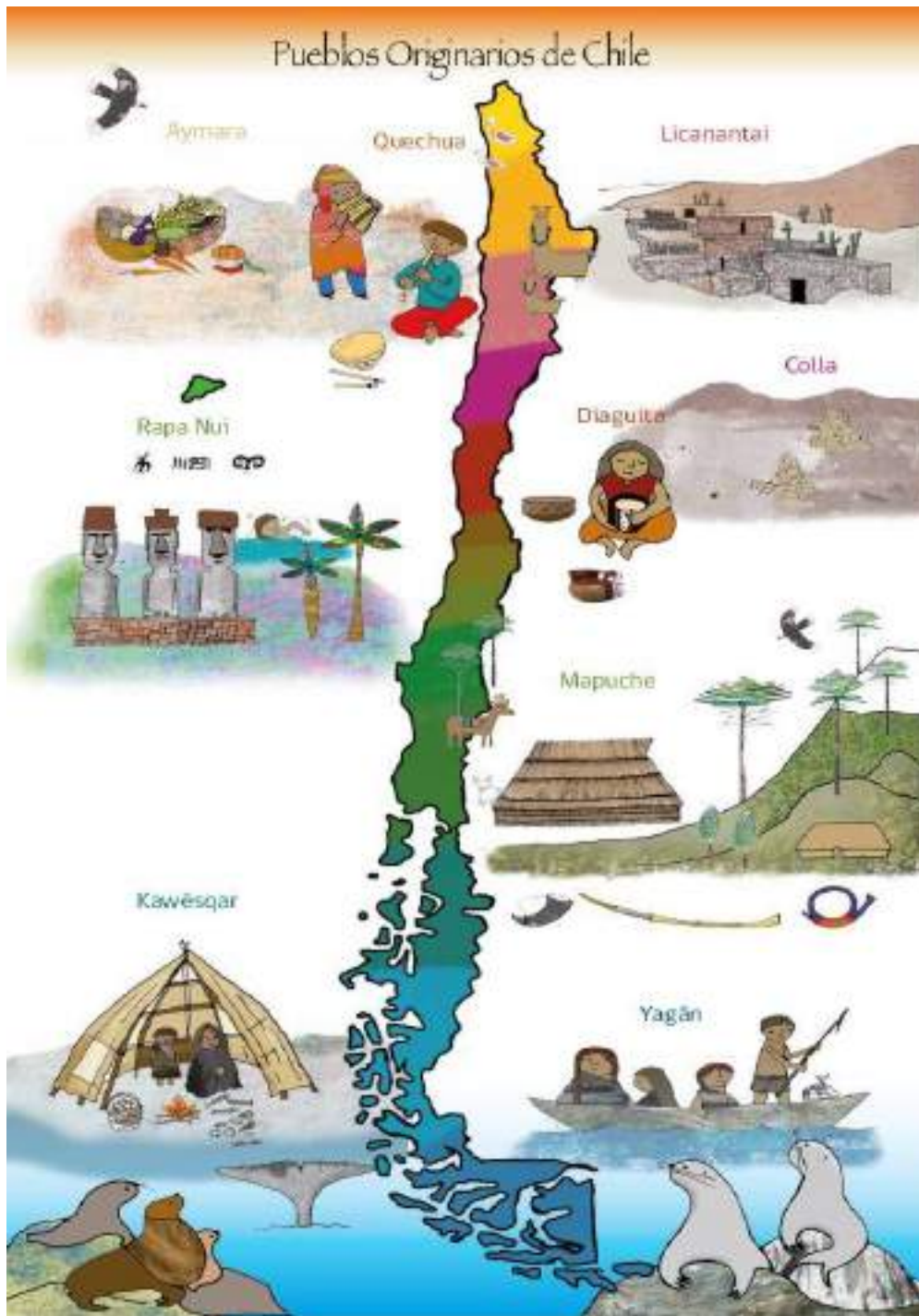

¿Cómo piensas que se sintieron estos pueblos cuando llegaron los españoles? Pide a un adulto que registre tu respuesta.



Actividad 5: Observa cada imagen de pueblos originarios chilenos, fíjate en sus vestimentas, viviendas y en las actividades que realizan. Luego pinta, rellena o decora con los materiales que desees.



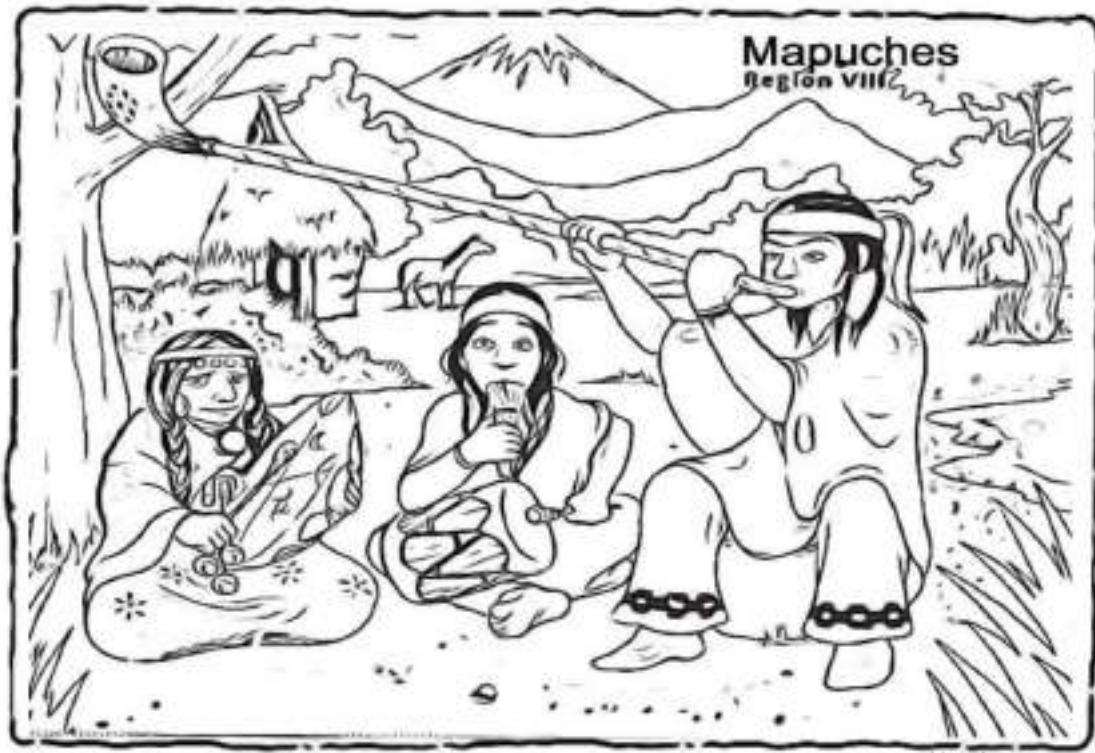



Actividad 6: Así se veían los hombres y mujeres mapuches. Pica papel con tus dedos y rellena su vestimenta.



Actividad 7: Ahora pinta a la mujer mapuche, luego la recortas a ella y su ropa para que la vistas.

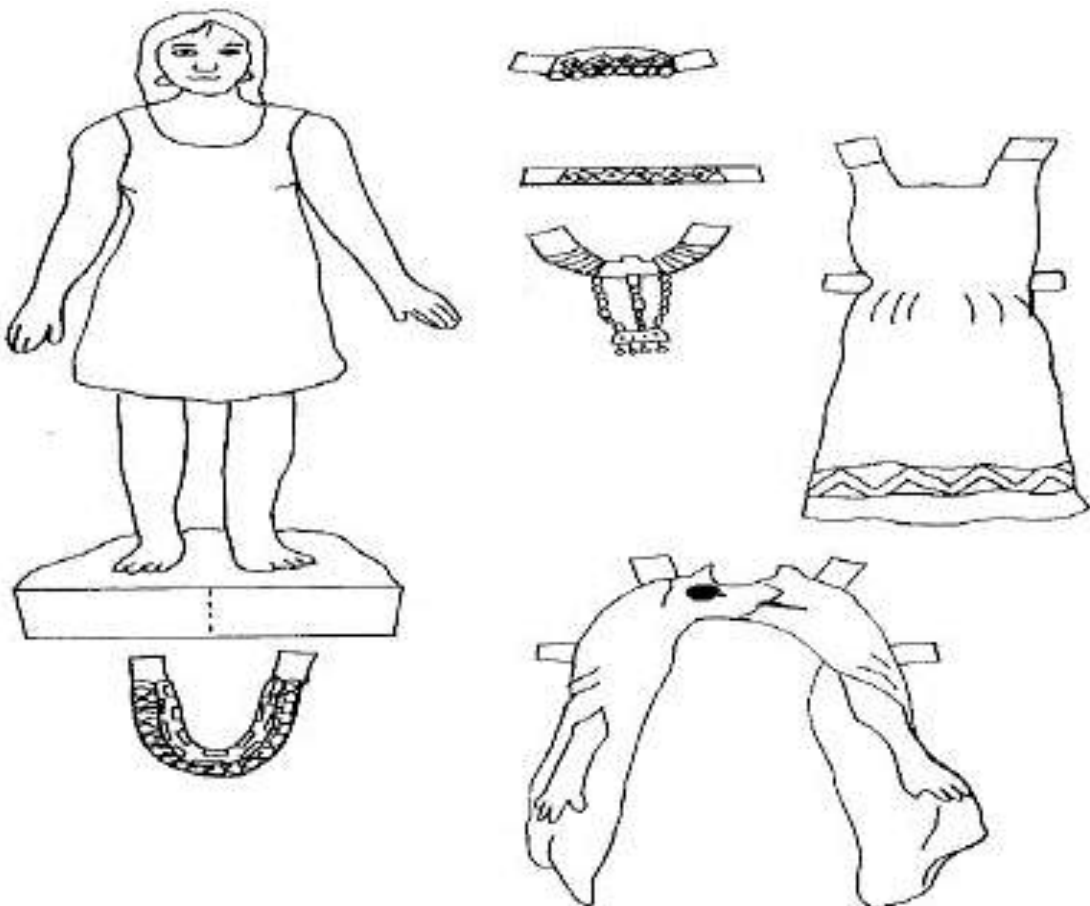



Ámbito Comunicación Integral

OA 3: Descubrir en contextos lúdicos, atributos fonológicos de las palabras.

OA 4: Comunicar oralmente temas de su interés, empleando un vocabulario variado e incorporando palabras nuevas y pertinentes a las distintas situaciones comunicativas.

OA 8: Representar gráficamente algunos trazos, letras, utilizando diferentes recursos y soportes.

OA 7: Representar a través del dibujo, sus ideas, intereses y experiencias, incorporando detalles a las figuras humanas y a objetos de su entorno.

Actividad 1: Observa la imagen y describe lo que sucede.



Actividad 2: Conéctate a la clase de Lenguaje; encontrarás el enlace en la página web, pestaña “clases virtuales” (semana 1).



Actividad 3: Para reforzar lo aprendido de las vocales, desarrolla las páginas 92 a la 97 del texto "Trazos y letras".

- En la página 92, al nombrar cada palabra alarga el sonido inicial para que sea más fácil identificarlo.
- En la página 93, trabajaremos con los sonidos finales, debes poner atención a lo último que dices, recuerda cómo lo hemos trabajado en las clases online.
- En la página 94, puedes separar las palabras en sílabas que sea más fácil descubrir las vocales que faltan.
- En la página 95, debes observar cuidadosamente porque solo tienes que pintar las vocales, solo así recorrerás el camino de la libélula.
- En la página 96, lee las vocales unidas antes de realizar las actividades que se indican en la página.
- En la página 97, primero debes escribir tu nombre en las líneas azules, luego es escritura creativa, es un juego y puedes utilizar letras, números y símbolos que conoces.



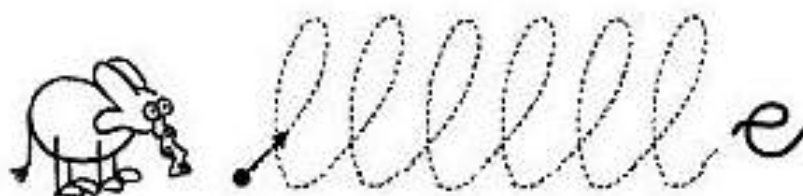
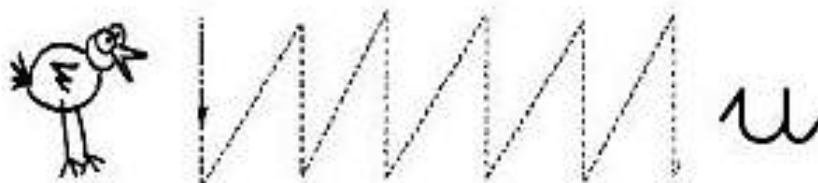





Actividad 4: Nombra cada palabra alargando el sonido final. Realiza el recorrido para llegar a la vocal y luego pinta.





Actividad 5: Durante la segunda semana de la etapa, conéctate a clases de Lenguaje según enlace publicado en la página web (semana 2).

Actividad 6: Pinta la vocal inicial en cada imagen.

	<table border="1" data-bbox="500 413 784 588"> <tr><td>A</td><td>E</td></tr> <tr><td>I</td><td>O</td></tr> </table> U	A	E	I	O		<table border="1" data-bbox="1052 413 1336 588"> <tr><td>A</td><td>E</td></tr> <tr><td>I</td><td>O</td></tr> </table> U	A	E	I	O
A	E										
I	O										
A	E										
I	O										
	<table border="1" data-bbox="500 653 784 827"> <tr><td>A</td><td>E</td></tr> <tr><td>I</td><td>O</td></tr> </table> U	A	E	I	O		<table border="1" data-bbox="1040 639 1325 814"> <tr><td>A</td><td>E</td></tr> <tr><td>I</td><td>O</td></tr> </table> U	A	E	I	O
A	E										
I	O										
A	E										
I	O										
	<table border="1" data-bbox="500 881 784 1056"> <tr><td>A</td><td>E</td></tr> <tr><td>I</td><td>O</td></tr> </table> U	A	E	I	O		<table border="1" data-bbox="1040 881 1325 1056"> <tr><td>A</td><td>E</td></tr> <tr><td>I</td><td>O</td></tr> </table> U	A	E	I	O
A	E										
I	O										
A	E										
I	O										
	<table border="1" data-bbox="500 1177 784 1352"> <tr><td>A</td><td>E</td></tr> <tr><td>I</td><td>O</td></tr> </table> U	A	E	I	O		<table border="1" data-bbox="1032 1177 1317 1352"> <tr><td>A</td><td>E</td></tr> <tr><td>I</td><td>O</td></tr> </table> U	A	E	I	O
A	E										
I	O										
A	E										
I	O										

Actividad 7: Completa las palabras con las vocales que faltan.

		
__str__ll__	__v__j__	__sl__
		
g__ll__t__	__rb__l	f__g__t__
		
__v__n	__gr__	__gl__
		



Ámbito Interacción y Comprensión del Entorno

OA 5: Comunicar algunos relatos sociales sobre hechos significativos del pasado de su comunidad y país, apoyándose en recursos tales como: fotografías, videos.

OA 1: Crear patrones sonoros, visuales, gestuales, corporales u otros, de dos o tres elementos.

OA 2: Experimentar con diversos objetos estableciendo relaciones al clasificar por dos o tres atributos.

OA 6: Emplear los números para contar, identificar, cuantificar y comparar cantidades.

Actividad 1: Conéctate a la clase online del día lunes de la segunda semana. En la página www.alincolncollege.cl, pestaña “clases virtuales”, está el enlace para que te conectes.

Actividad 2: Revisa el video “Encuentro de dos mundos” y coméntalo en familia, luego observa las imágenes y relata con tus palabras lo que sucede en cada una de ellas; pide a un adulto que registre tu relato y finalmente pinta.

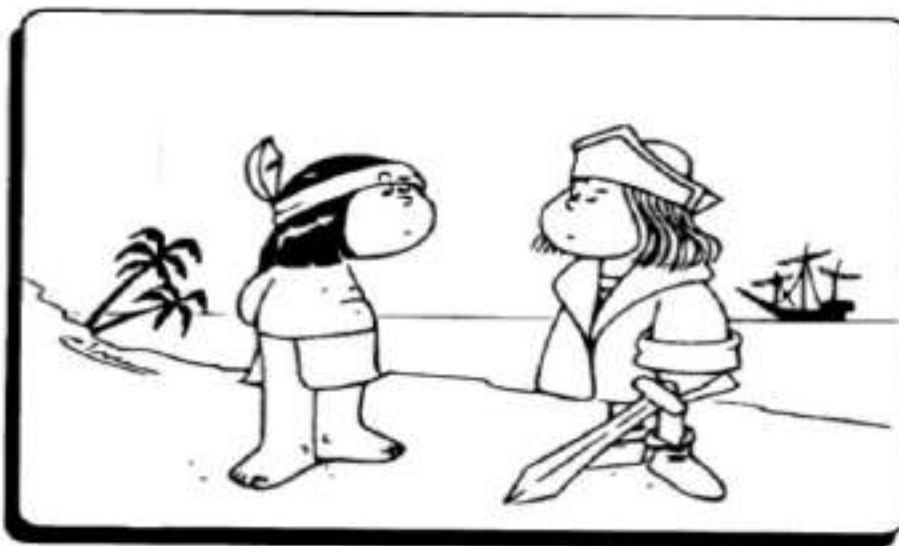
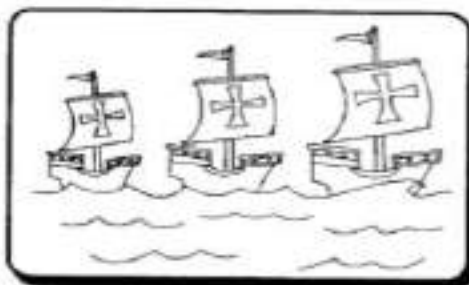



Actividad 3: Clasificación: recorta y ubica cada fruta en el lugar que le corresponde.

¿En qué te fijaste para ordenar las frutas?

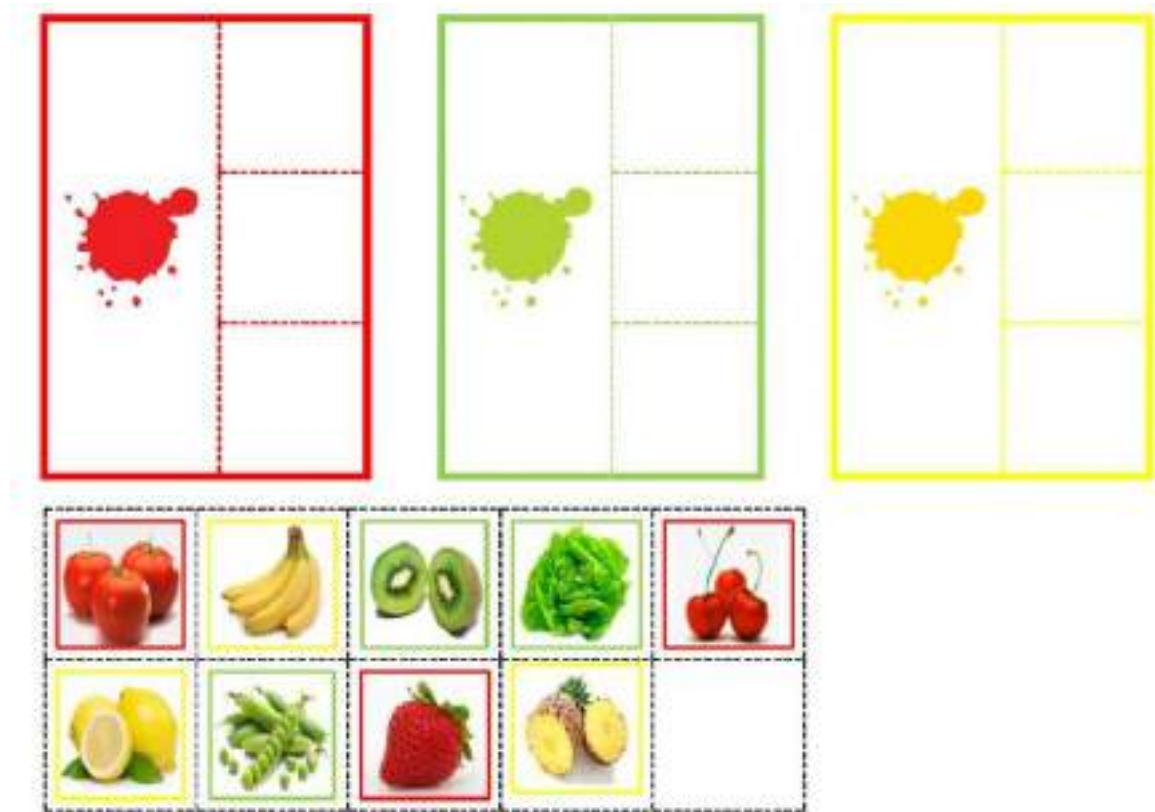

Actividad 4: Conéctate a la clase de Matemática a través del enlace entregado en la página web (semana 1).

Actividad 5: Desarrolla las páginas 92 a la 96 para seguir trabajando patrones.

Actividad 6: Completa las series siguiendo el patrón, recuerda que debes poner atención para que descubras lo que se repite.

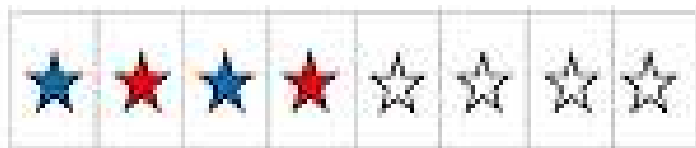



Actividad 7: Descubre el patrón y completa la serie.

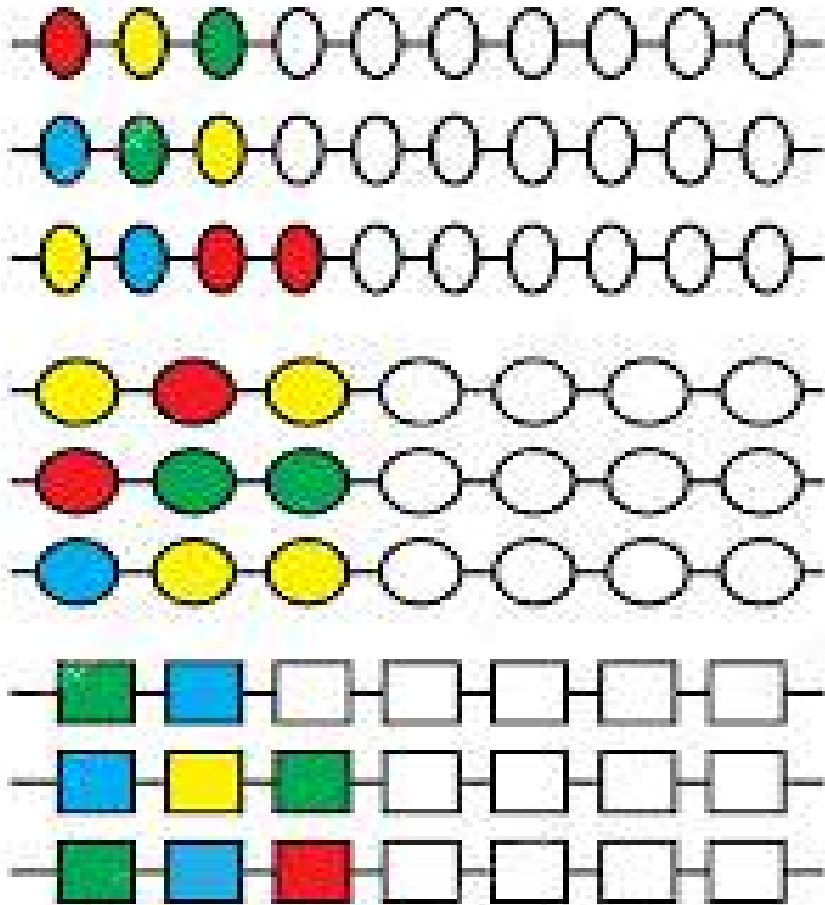

Actividad 8: Conéctate a la clase de Matemática a través del enlace entregado en la página web (semana 2).

Actividad 9: Rellena el número 10 con los elementos que desees.





- Repasa el número 10.

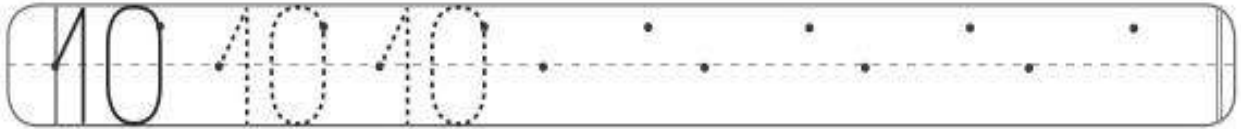
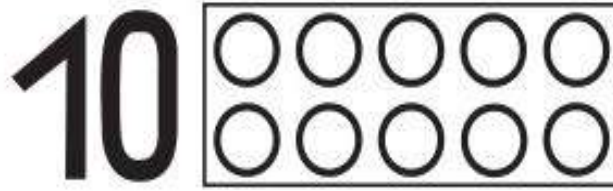











Actividad 10: Completa la serie con los números que faltan. Cuenta y pinta los círculos.

1		3		5		7		9	
○	○ ○	○ ○ ○	○ ○ ○ ○	○ ○ ○ ○ ○	○ ○ ○ ○ ○ ○	○ ○ ○ ○ ○ ○ ○	○ ○ ○ ○ ○ ○ ○ ○	○ ○ ○ ○ ○ ○ ○ ○ ○	○ ○ ○ ○ ○ ○ ○ ○ ○ ○







Actividad 11: En cada riel cuenta los círculos y luego repasa los números.

	1	1	1	1	1
	2	2	2	2	2
	3	3	3	3	3
	4	4	4	4	4
	5	5	5	5	5
	6	6	6	6	6
	7	7	7	7	7
	8	8	8	8	8
	9	9	9	9	9
	10	10	10	10	10

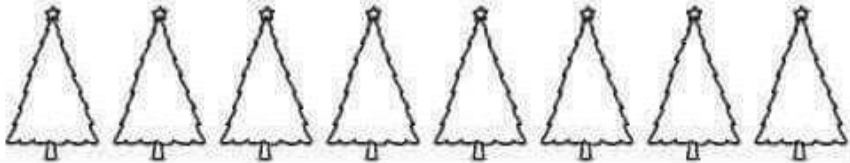

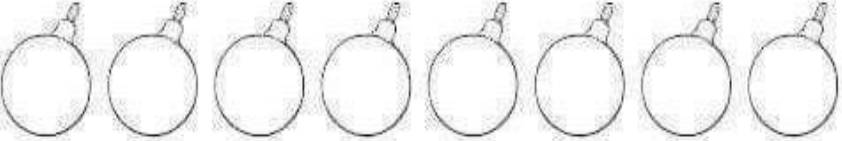
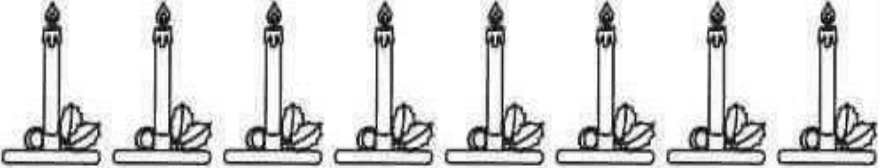
Actividad 12: Pinta elementos según el número que se indica.

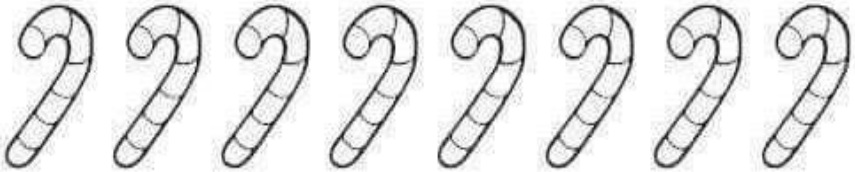
5	
2	
7	
1	
4	
3	
6	
8	